

IMPIANTO DI PESATURA E CONFEZIONAMENTO AD ALTA VELOCITÀ PER SACCHI

HIGH PRODUCTION WEIGHING, BAG FILLING AND CLOSING INSTALLATION



IGF 900™

IGF 1200™



IGF 900™ & 1200™ Linea completamente automatica ad alta velocità per il condizionamento di prodotti sfusi, granulari e in polvere, in sacchi a bocca aperta (2-50 kg).

IGF 900™ & 1200™ High speed automatic line for handling bulk products, granules and powders, in open mouth bags (2-50 kg).

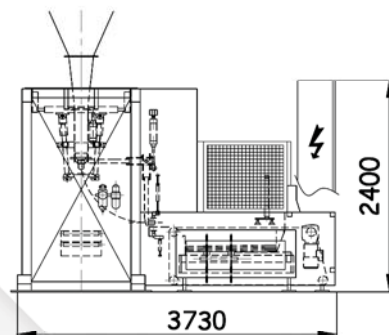
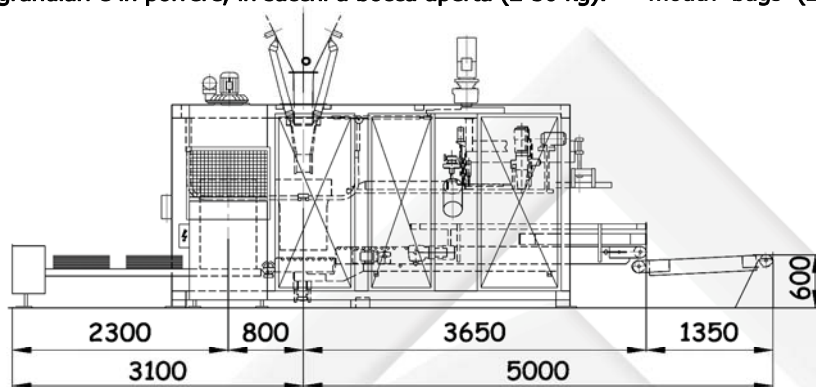

CARATTERISTICHE PRINCIPALI

- Alta velocità: fino a 1200 sacchi / ora
- Massima flessibilità: la stessa IGF™ lavora numerose tipologie e dimensioni di sacco.
- Automatismo completo: il cambio di formato avviene in maniera totalmente automatica in soli 90 secondi.
- Multifunzionalità: diverse modalità di chiusura del sacco disponibili, anche in combinazione.
- IGF™ è dotata di sistema di autodiagnosi e di controllo.

TIPO DEL SACCO

A bocca aperta, prefabbricato o da bobina di tubolare PE, piatto o a soffietto, con o senza fondello, con o senza manico.

MATERIALE DEL SACCO

Carta, carta politenata, carta con liner interno, PET, PE, alluminato, rafia, rafia politenata.

DIMENSIONI DEI SACCHI

Larghezza: 180 - 450 mm (soffietto) | 350 - 600 mm (piatto)
 Larghezza: 470 - 1100 mm (soffietto) | 470 - 1100 mm (piatto)
 Soffietto: 35 a 90 mm

CHIUSURA DEL SACCO

Cucitura semplice, cucitura con piega, cucitura con applicazione di carta crespata, cucitura con applicazione di nastro adesivo (doppio o singolo a cavaliere), termosaldatura, incollaggio a caldo con hot melt, pinch-top. **Combinazione di diverse chiusure.**

MAIN FEATURES

- High speed: up to 1200 bags / hour
- Maximum flexibility: the same IGF™ works different bag types and sizes.
- Full automation: format change takes place in a totally automatic way in only 90 seconds.
- Multifunctional: different bag closing methods available, also combined.
- IGF™ has a self-diagnosis and control system.

BAG TYPE

open mouth, pre-made or from PE tubular reel, flat or with gussets, standard pillow bag or block/cross bottom bag, with or without handle.

BAG MATERIAL

Paper, coated paper, paper with liner, PET, PE, aluminate, raffia, coated raffia.

BAG DIMENSION

Width: 180 - 450 mm (gusseted) | 350 - 600 mm (flat)
 Length: 470 - 1100 mm (gusseted) | 470 - 1100 mm (flat)
 Gussets: 35 - 90 mm

BAG CLOSURE

Simple sewing, sewing with fold, sewing with application of crepe paper, sewing with application of adhesive tape (double or single over the top application), heat-sealing, hot gluing with hot melt, pinch-top. **Combination of different closures.**

CARATTERISTICHE TECNICHE	TECHNICAL FEATURES	IGF 900™ 1200™
Peso	Weight	4700 Kg
Produzione sacchi/ora	Production (bags / h)	900 1200
PLC	PLC	Siemens S7 S300
Interfaccia operatore	Operator interface	Siemens OP 17
Motori e Riduttori	Motors and Reduction gears	Bonfiglioli - SEW
Alimentazione elettrica Potenza installata	Power supply Installed power	380 V 50 Hz 15 kw
Consumo aria compressa	Compressed air consumption	6 bar 100 NI/Cycle
Componenti pneumatici	Pneumatic components	Festo - Univer
Grado di protezione	Protection degree	IP 55
Componenti elettrici	Electrical components	Telemecanique - Siemens

OPZIONI

- Esecuzione in acciaio inox delle parti a contatto con il prodotto.
- Sistemi per l'eliminazione della polvere.
- Carrello stiva sacchi motorizzato a più posizioni.
- Autoregolazione della stiva dei sacchi.
- Sfiogliatore del singolo sacco.
- Dispositivo per la disaerazione del prodotto all'interno del sacco pieno.
- Parziale evacuazione dell'aria dal sacco (con sistema meccanico o con vuoto).
- Etichettatrice per etichette prestampate e da computer su sacco vuoto.
- Cartellinatrice per cartellini prestampati o da modulo continuo su sacco pieno.
- Marcatore a getto d'inchiostro per stampa di caratteri alfanumerici e codice a barre.
- Formatore di sacchi prefabbricati da bobina in PE.
- Esecuzione in conformità alle norme Atex (aree 20, 21, 22).

OPTIONS

- Execution in stainless steel of the parts in contact with the product.
- Dust elimination systems.
- Multi-position motorised bag magazine.
- Self-adjustable bag magazine.
- Automatic bag feeding device for individual bags.
- Device for deaeration of the product in the full bag.
- Partial evacuation of air from the bag (with mechanical system or vacuum).
- Labelling device for pre-printed labels and from computer on empty bag
- Card distributor for pre-printed cards or from continuous modules on full bag.
- Ink-jet markers for printing alpha-numerical characters and bar codes.
- Forming device for bags made using a PE tubular reel.
- Designed to work in Atex-classified areas (zones 20, 21, 22).



CONCETTI S.p.A

S.S. 75 Centrale Umbra km. 4, 190 - Fraz. Ospedalichio
 06083 BASTIA UMBRA (Perugia) - Italy
 Tel. +39.075.801561 - Fax +39.075.8000894
 www.concetti.com - sales@concetti.com



COMPANY WITH QUALITY SYSTEM
 CERTIFIED BY DNV
ISO 9001/2000